

(Fig. 1)

### 1 Choix des gâches

- Modèle A32 pour portes standard et portes Coupe-feu
- Modèle A27 pour portes standard uniquement
- Cas de menuiserie en feuillure pour porte Coupe-feu – Commander le support référence S02-532

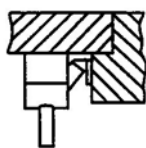

Gâche A32 latérale

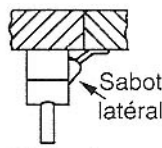

Gâche A27 latérale (Non coupe feu)



Gâche A32 haute

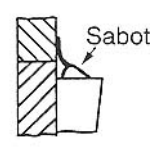

Gâche A27 haute (Non coupe feu)

### 2 Préparation de la porte (Voir Fig.1)

- Tracer sur la porte (Fig.1) un axe horizontal à 1 049mm du sol fini.
- Placer le gabarit B du coffre secondaire côté paumelles sur l'axe horizontal.
- Placer le gabarit A sur l'axe horizontal selon la configuration et les gâches retenues.
- Tracer un axe vertical dans le prolongement du gabarit A retenu, perpendiculaire à l'axe horizontal.
- Dans le cas d'une version 2 points ou 3 points, positionner les gabarits C et D sur l'axe vertical en butée haute et basse.

Nota : Dans le cas d'une configuration sans manœuvre extérieure, ne pas faire déboucher le percement du fouillot. En standard la tringlerie permet d'équiper des portes d'une hauteur maximale de 2350mm, au delà nous consulter.

- Percer le trou de fouillot (Ø 20 à 25 mm)

### 3 Installation des coffres et des loquets

- Démontez le coffre principal et le coffre secondaire.
  - ↳ Démontez les capots
- Fixez le coffre principal et le coffre secondaire.
- Dans le cas d'une version 2 ou 3 points, fixez les loquets haut et bas
- Fixez les gâches haute, basse et latérale selon la configuration choisie
- Mesurer les distances X et Y entre les loquets et le coffre principal – (Voir Fig.2)
- Installer les clips de fixation comme indiqué – (Voir Fig.2)
- Mettre à longueur les tiges filetées haute et basse
  - ↳ Tige filetée haute = X+ 20mm
  - ↳ Tige filetée basse = Y+ 20mm
- Visser la tige filetée haute (23) sur le loquet haut (24) – (Voir fig.3).
- Visser l'écrou (22) puis l'embout (21) sur l'autre extrémité de la tige filetée – (Voir fig.3).
- Ajuster la longueur par vissage ou dévissage afin que l'embout vienne sans forcer se positionner sur la platine du coffre principal. Vérifier pour le réglage que le mécanisme est au repos et que les leviers sont en position relevée.
- Poser l'anneau truarc (20) – (Voir fig.3).
- Serrer le contre-écrou (22) sur l'embout (21) – (Voir fig.3).
- Procéder de même pour la tige filetée basse.
- Vérifier en actionnant le levier principal que le mouvement des triangles est souple et que les pènes se rétractent totalement. Vérifier qu'en refermant la porte, les sabots s'enclenchent bien sur les gâches.

**NB : En cas de mauvais fonctionnement – Procéder aux réglages nécessaires avant de poursuivre.**

### 4 Mise en place des cache-tringles

- Couper les caches haut et bas à la longueur – (Voir fig.4)

↳ Cache haut = X+ 10mm  
 ↳ Cache bas = Y+ 10mm

**NOTA : Procéder à la recoupe du cache-tringle soigneusement et du côté opposé au trou.**

### 5 Montage

- Remonter les capots du coffre principal et secondaire, en vérifiant que le trou de fixation du capot se trouve bien du côté du filetage de la vis de fixation et les visser.
- Installer les cache-tringles (45) – (Voir fig.3)
- Positionner les cache-tringles haut et bas, le côté non recoupé devant être inséré dans le capot du coffre principal.
- Remonter les capots de loquets et les visser.
- Mesurer la distance entre la base des 2 leviers (sans forcer ni les écarter).
- Reporter cette distance sur la barre **moins 4 mm**.
- Recouper la barre horizontale à la bonne longueur.
  - ↳ Procéder à une recoupe perpendiculaire soignée.
  - ↳ Toute découpe non conforme se traduira par une esthétique dégradée et dans le cas d'un biais trop important, par une mauvaise tenue de la fixation sur le levier.
- Fixer la barre d'appui sur les leviers et serrer à bloc (voir § E).

### 6 Vérification finale

- La barre horizontale doit s'enfoncer librement sous une faible poussée et rétracter totalement les pènes.
- Après action et relâchement, le levier doit retourner à sa position initiale et les pènes doivent être ressortis.
- Un léger jeu doit subsister entre les pènes et les gâches.

### 7 Entretien

- Au bout de 20 000 manœuvres environ, graisser toutes les gâches.
- Resserrer périodiquement et énergiquement les deux vis de fixation de barre.
- Renouveler ces opérations tous les ans.

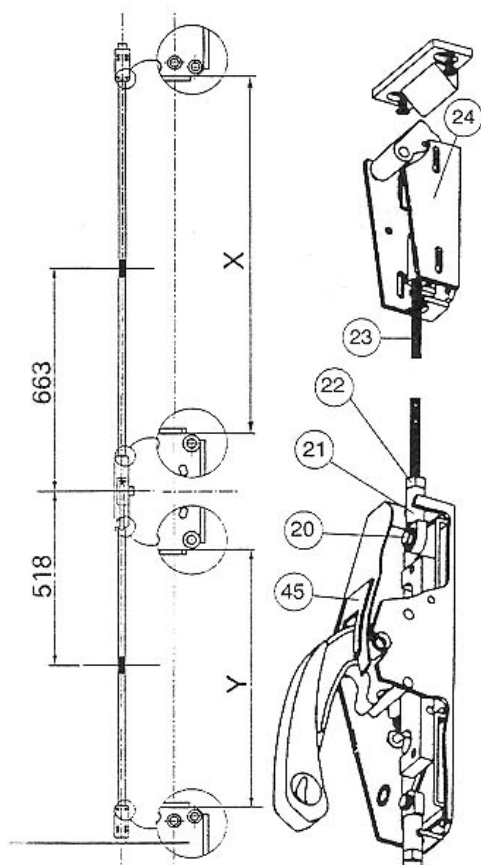

(Fig. 2)

(Fig. 3)

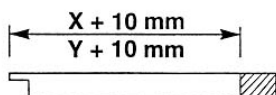

(Fig. 4)

Les caractéristiques de sécurité de ce produit sont essentielles, pour satisfaire à l'EN1125. Aucune modification d'aucune sorte, autre que celles décrites dans ces instructions n'est permise. L'utilisation de ce produit certifié est limitée à une porte dont les caractéristiques n'excèdent pas :

- Hauteur maximale 2 352mm
- Largeur maximale 1 300mm
- Poids de la porte : maximum 200 kg.

Certifié conforme au règlement de la marque NF article de quincaillerie NF QE+C.  
 Cette fermeture anti-panique permet une ouverture sous faible poussée pour les personnes âgées ou les enfants. Les caractéristiques sont : durances sous contraintes, vérification et essais annuels par organismes indépendants accrédités, identification des composants associés, informations contrôlées de la notice fabricant par rapport aux procès verbaux.  
 Test feu recto/verso : CF2h/PF2h en ce qui concerne les Cross Bar 89 1 et 3 points.  
 Test feu recto/verso sur une porte à deux vantaux : CF1h/PF1h en ce qui concerne les Cross Bar 89 2 points sur le second vantail en association avec une FAP 1 point sur le premier vantail.  
 \*AFNOR certification 11 Avenue Francis de Pressensé 93571 Saint Denis la Plaine Cedex - France



890300-XX-0A		890100-XX-0A et 890200-XX-0A	
40 Route de Paris AVERMES F 03000 MOULINS		40 Route de Paris AVERMES F 03000 MOULINS	
0333 CPD40 - 250014	02	0333 CPD40 - 250014	02
EN 1125: 97 + A1 : 2001	3 7 6 1 1 4 2 2 A	EN 1125: 97 + A1 : 2001	3 7 6 1 1 3 2 2 A

**JPM SAS**

03021 MOULINS CEDEX - Tél +33 (0)4.70.48.40.00 - Fax +33 (0)4..70.48.40.96

S.A. AU CAPITAL DE 1.824.000 Euros - 348 014 518 R.C.S Moulines - Code APE 28.6F - Siret 348 014 218 00013

An ASSA ABLOY Group company



ASSA ABLOY

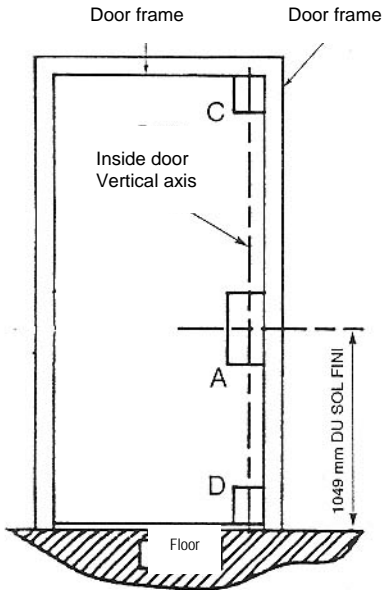

(Fig. 1)

**Choice of the strike**

- Strike A32 for standard and fire-rated doors
- Strike A27 for standard doors only
- In case of a flush type door frame for fire rated door - Order the striker support S02-532\*

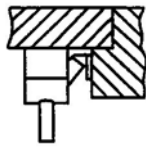

Side strike latch A32

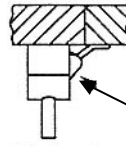

Side strike A27 (non fire rated)\*



Top strike A32

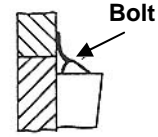

Top strike A27 (non fire rated)\*

**Preparation of the door ( See Fig.1)**

- Draw on the door (Fig.1) an horizontal axis at 1 049mm from the finished floor.
  - Place template **B** of secondary case on the horizontal axis.
  - Place template **A** on the horizontal axis according to the door application and the selected strikes.
  - Draw a vertical axis after the A template, perpendicularly to the horizontal axis.
  - In case of a 2 point or 3 point locking device , place templates **C** and **D**, on the vertical axis on the edges of the door.
- Nota : In case of a device without outside trim just drill the necessary depth for the follower without going through the door. The standard top and bottom rods allow to fit a maximum 2 352mm high door, for higher doors do contact us...*
- Drill the follower hole (Ø 20 to 25 mm) with templates.

**Mounting lock cases and top and bottom latches**

- Dismount the main case and the secondary case.
- Dismount the latches covers
- Fix the main case and the secondary case.
- In case of a 2 point or 3 point device, fix the top and bottom latches
- Fix the top, bottom and side latch strikes according to the selected application
- Measure the distance X and Y between the latches and the main case – (See Fig.2)
- Install the fixing clips as shown on Fig2
- Adjust to the right length the threaded top and bottom rods
  - ↳ Top rod = X+ 20mm
  - ↳ Bottom rod = Y+ 20mm
- Screw the threaded top rod (23) on the top latch (24) - (See fig.3)
- Screw the nut (22) then the tip (21) on the other end of the rod - (See fig.3)
- Adjust at the right length by screwing or unscrewing in order for the tip to come softly on the main case chassis.
- Verify for the set up that the mechanism remains on a rest position and that the levers are not in a depressed position.
- Set the circlip ring (20). It can be replaced by a clip inserted into axle hole - (See fig.3)
- Tighten the lock nut (22) on the tip (21) - (See fig.3)
- Proceed the same way for the bottom rod.
- Check through operating the lever that the rods move and operate smoothly and that the latches retract totally.
- Then check that in a closed position of door the latches do reset on the strikes.

**NB : In case of wrong operating - Proceed to the necessary adjustments before going further on.**

**Adjusting the rod covers**

- Adjust the top and bottom rod covers at the right length (See Fig. 4)
- ↳ Top rod cover = X+ 10mm
- ↳ Bottom rod cover = Y+ 10mm

**NOTA : Cut the covers with care on the opposite end of the hole end of cover**

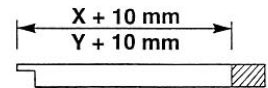

(Fig. 4)

**Install the panic device**

- Mount the main case cover and the secondary case cover checking that the cover fixing hole is on the right side of the threaded screw hole on the chassis and fix them.
- Install the plastic covers on the lever (45) - (See fig.3)
- Set the top and bottom rods covers , the non-cut side of each being inserted in the main case cover.
- Mount and fix the top and bottom latches covers with the appropriate screw.
- Measure distance between the two levers.
- Mark this distance – **4 mm** on the cross bar then cut.
- Fix the cross bar on levers (expanders must be pushed into the cross bar – see § E)
- Tighten securely the two screws.

**Final checking**

- A light push should depress the cross bar and fully retract bolts.
- A light operating space must exist between the bolts and the strikes.

**Maintenance**

- After 20 000 openings – grease the strikes
- Repeat this operation each year

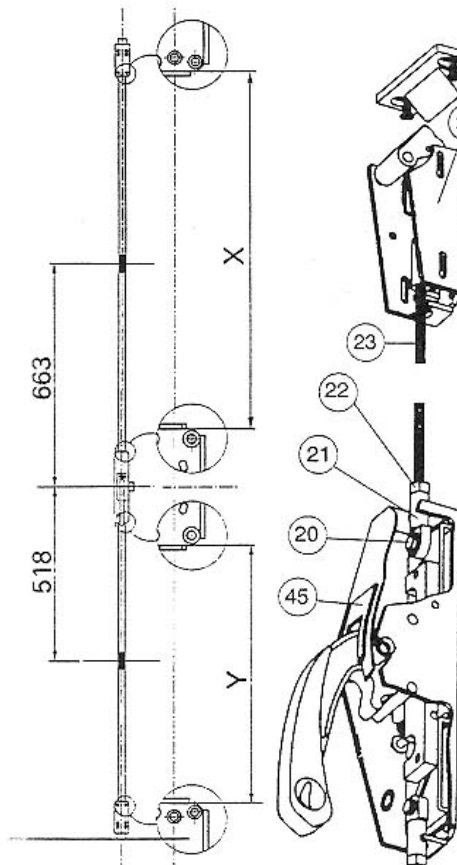

(Fig. 2)

(Fig. 3)

The characteristics of this product are essential to satisfy to EN125 requirements. No modification in any circumstance or purpose is allowed except the announced ones on this installation instruction. This equipment is restricted to a door according to here-under specifications :

- Maximum height : 2 352mm
- Maximum width: 1300 mm
- Maximum weight of door: 200kg

Certified to NF mark rules for hardware products NF QE+C. This panic exit device allow opening in case of emergency. The certified characteristics are: endurance under effort, checking and annual tests leaded by independent accredited organisms\*, identification of the associated components, controlled information on the installation instruction from the manufacturer compared to the official reports.

Fire test on both sides of door: fire resistant 2H/ flame resistant 2H for side latch type(1 pt) and top and bottom+ side latch type (3 pts) locking panic exit devices.

Fire test on both sides of doors for a double leaf door: fire resistant 1H/ flame resistant 1H for top and bottom latch type (2 pts) PED on the second opening leaf (associated with a side latch type PED on the first opening leaf).

\*AFNOR Certification 11 avenue .Francis de Pressensé 93571 Saint Denis la Plaine Cedex France

890300-XX-0A		890100-XX-0A et 890200-XX-0A	
40 Route de Paris AVERMES F 03000 MOULINS		40 Route de Paris AVERMES F 03000 MOULINS	
0333 CPD40 - 250014	02	0333 CPD40 - 250014	02
EN 1125: 97 + A1 : 2001	3 7 6 1 1 4 2 2 A	EN 1125: 97 + A1 : 2001	3 7 6 1 1 3 2 2 A

**JPM SAS**

**NF QE + C**

03021 MOULINS CEDEX - Tél +33 (0)4.70.48.40.00 - Fax +33 (0)4..70.48.40.96

S.A. AU CAPITAL DE 1.824.000 Euros - 348 014 518 R.C.S Moullins - Code APE 28.6F - Siret 348 014 218 00013

An ASSA ABLOY Group company





PANIC EXIT DEVICE CROSS BAR 89 SERIES - RIM TYPE  
STANDARD FIRE-RATED VERSIONS 1 - 2 - 3 LOCKING POINTS

N01- 733 ind M

2

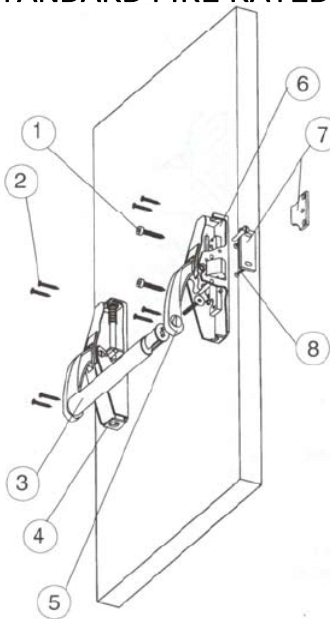

**Side latch type**

1. Fixing screw TC Ø 5,2 X 32
2. Fixing screw TF Ø 4,8 X 25
3. Cross bar
4. Hinge case
5. Lever
6. Lock case
7. Lateral strike A27 and A32
8. Fixing screw TF Ø 4,2 X 25

**Screw for fire doors versions**

2. Fixing screws M4x35
8. Strike fixing screw M4x16

PANIC EXIT DEVICE ON RIGHT HAND  
REVERSE DOOR  
CHANGING OF HAND AVAILABLE- SEE § D

**A**

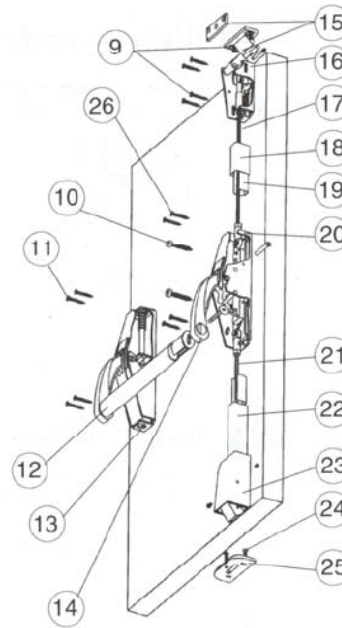

**2 points Top and Bottom**

- 9 - Fixing screw TF Ø 4,2 X 25
- 10 - Fixing screw TC Ø 5,2 X 32
- 11 - Fixing screw TF Ø 4,8 X 25
- 12 - Cross bar
- 13 - Hinge case
- 14 - Lever
- 15 - Top strike (A32 and A27)
- 16 - Top latch
- 17 - Top threaded rod
- 18 - Top rod cover
- 19 - Fixing clip
- 20 - Lock case
- 21 - Bottom threaded rod
- 22 - Bottom rod cover
- 23 - Latch case cover
- 24 - Fixing screw TF Ø 4,2 X 25
- 25 - Bottom strike
- 26 - Fixing screw TC Ø 3,9 X 16

**Screw for fire doors versions**

- 9 - Fixing screws M4x35
- 24 - Strike fixing screw M4x16

PANIC EXIT DEVICE ON RIGHT HAND  
REVERSE DOOR  
CHANGING OF HAND AVAILABLE- SEE § D

**B**

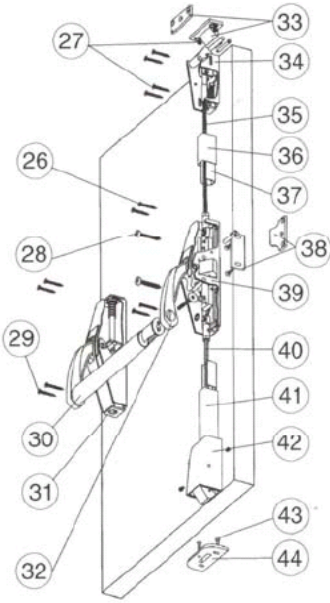

**3 points - Side Top and Bottom**

- 26 - Fixing screw TC Ø 3,9 X 16
- 27 - Fixing screw TF Ø 4,2 X 25
- 28 - Fixing screw TC Ø 5,2 X 32
- 29 - Fixing screw TF Ø 4,8 X 25
- 30 - Cross bar
- 31 - Hinge cover
- 32 - Lever
- 33 - Top strike (A32 and A27)
- 34 - Top latch
- 35 - Top threaded rod
- 36 - Top rod cover
- 37 - Fixing clip
- 38 - Lateral strike (A32 and A27)
- 39 - Lock case
- 40 - Bottom threaded rod
- 41 - Bottom rod cover
- 42 - Latch case cover
- 43 - Fixing screw TF Ø 4,2 X 25
- 44 - Bottom strike

**Screw for fire doors versions**

- 27 - Fixing screws M4x35
- 43 - Strike fixing screw M4x16

PANIC EXIT DEVICE ON RIGHT HAND  
REVERSE DOOR  
CHANGING OF HAND AVAILABLE- SEE § D

**C**

**How to change device hand on the main case  
(Side latch type and 3 points locking type)**

▪ After having dismantled the plastic cover and the main case cover :

- ☞ Withdraw the lever pin
- ☞ Pull the lever off and rotate it on 180°
- ☞ Mount the lever and pin

▪ **Check that the hand of the panic exit device corresponds to the hand of the door.**

**NB : DO NOT SWEAP GREASE**

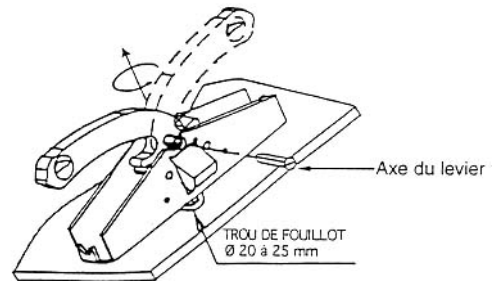

**D**

**E CROSS BAR EXPANDER SCREW ASSEMBLY**

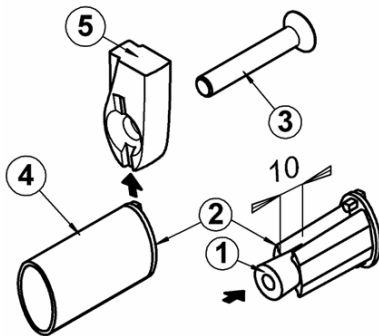

**Mounting of expanders and the cross bar**

1. Insert softly the nut (1) into expander (2) till the limit of milling.
2. Insert the assembled parts into the cross bar (4) : repeat exactly the operation for the other side parts.
3. Slide the cross bar and assembled expanders into the lever groove (5) vertically.
4. Insert and screw the tightening screws (3) and block the cross bar.

**Disassembly**

1. Unscrew partially the fixing screw - Push the nut out of the expander
2. Remove the screw (repeat exactly the operation for the other side parts).
3. Remove the cross bar vertically downwards.

Designation	Nbr	Rep
Nut	1	4
Clamping bow	1	3
Expander	1	2
Screw	1	1

**JPM SAS**

03021 MOULINS CEDEX - Tél +33 (0)4.70.48.40.00 - Fax +33 (0)4..70.48.40.96

S.A. AU CAPITAL DE 1.824.000 Euros - 348 014 518 R.C.S Moulin - Code APE 28.6F - Siret 348 014 218 00013

An ASSA ABLOY Group company



2

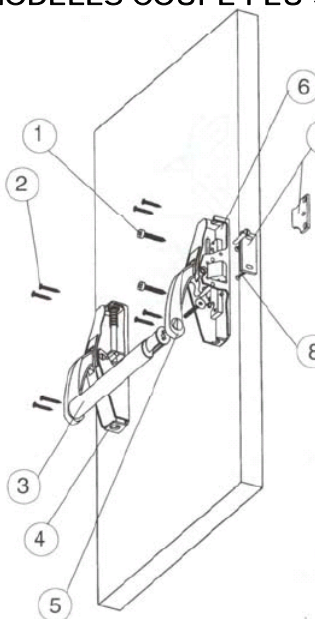

**Latérale 1 point**

1. Vis de fixation TC Ø 5,2 X 32
2. Vis de fixation TF Ø 4,8 X 25
3. Barre d'appui
4. Coffre secondaire
5. Levier
6. Coffre principal
7. Gâche latérale (A27 et A32)
8. Vis de fixation TF Ø 4,2 x25

**Visserie pour version Coupe Feu**

2. Vis de fixation M4 x 35
8. Vis de fixation de gâche M4x16

FERMETURE ANTI-PANIQUE  
 REPRESENTEE EN MAIN DROITE  
 REVERSIBLE - VOIR § D

**A**

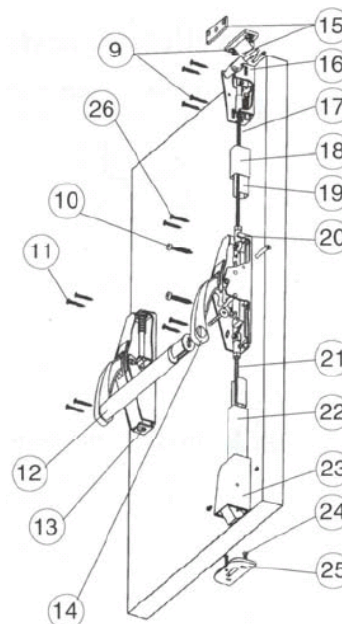

**2 points Haut et Bas**

- 9 - Vis de fixation TF Ø 4,2 X 25
- 10 - Vis de fixation TC Ø 5,2 X 32
- 11 - Vis de fixation TF Ø 4,8 X 25
- 12 - Barre d'appui
- 13 - Coffre secondaire
- 14 - Levier
- 15 - Gâche haute (A32 et A27)
- 16 - Loquet
- 17 - Tige filetée haute
- 18 - Cache-décor haut
- 19 - Clip de fixation
- 20 - Coffre principal
- 21 - Tige filetée basse
- 22 - Cache-décor bas
- 23 - Capot de loquet
- 24 - Vis de fixation TF Ø 4,2 X 25
- 25 - Gâche basse
- 26 - Vis de fixation TC Ø 3,9 X 16

**Visserie pour version Coupe-Feu**

- 9 - Vis de fixation M4 x 35
- 24 - Vis de fixation de gâche M4x16

FERMETURE ANTI-PANIQUE REPRESENTEE  
 EN MAIN DROITE  
 REVERSIBLE - VOIR § D

**B**

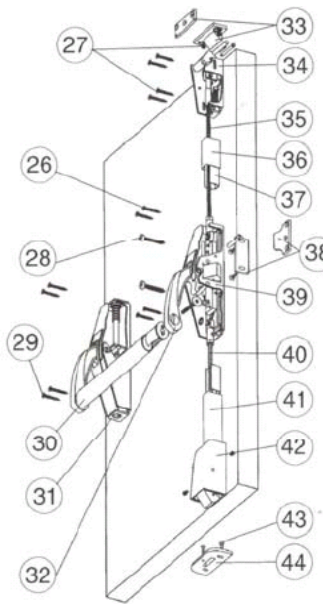

**3 points - Latéral et Haut et Bas**

- 26 - Vis de fixation TC Ø 3,9 X 16
- 27 - Vis de fixation TF Ø 4,2 X 25
- 28 - Vis de fixation TC Ø 5,2 X 32
- 29 - Vis de fixation TF Ø 4,8 X 25
- 30 - Barre d'appui
- 31 - Coffre secondaire
- 32 - Levier
- 33 - Gâche haute (A32 et A27)
- 34 - Loquet
- 35 - Tige filetée haute
- 36 - Cache-décor haut
- 37 - Clip de fixation
- 38 - Gâche latérale (A32 et A27)
- 39 - Coffre principal
- 40 - Tige filetée basse
- 41 - Cache-décor bas
- 42 - Capot de loquet
- 43 - Vis de fixation TF Ø 4,2 X 25
- 44 - Gâche basse

**Visserie pour version Coupe-Feu**

- 27 - Vis de fixation M4 x 35
- 43 - Vis de fixation de gâche M4x16

FERMETURE ANTI-PANIQUE  
 REPRESENTEE EN MAIN DROITE  
 REVERSIBLE - VOIR § D

**C**

**Mise en œuvre de la réversibilité sur le coffre principal (1 point et 3 points)**

- Après avoir ôté le cache plastique et le capot principal :
    - ✂ Retirer l'axe de levier
    - ✂ Sortir le levier et le faire pivoter sur 180°
    - ✂ Remonter le levier et l'axe
  - Vérifier que la main de l'anti-panique correspond bien à la main de la porte (en poussant).
- NB : NE PAS ENLEVER LA GRAISSE**

Exemple : Passage de main droite à main gauche

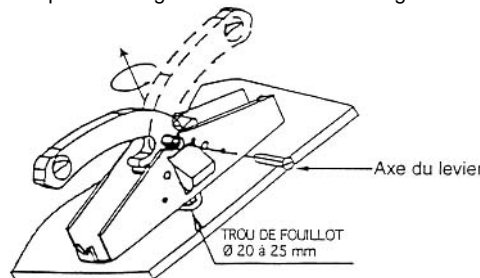

**D**

**E Montage des manchons de fixation de la barre**

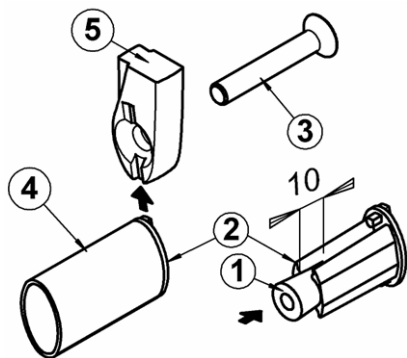

**Montage et démontage des manchons et de la barre de manœuvre**

1. Insérer la pièce de blocage du manchon (1) à la main dans le manchon de barre (2) jusqu'à la limite du moletage de la pièce.
2. Insérer l'ensemble de la barre de manœuvre (4) : répéter cette opération pour le deuxième jeu = autre côté.
3. Glisser l'ensemble complet de barre et manchons montés, verticalement dans les gorges de leviers (5) prévues à cet effet, jusqu'à venir en butée haute sur le levier.
4. Positionner les 2 vis de serrage (3) et bloquer la barre en position définitive.

**Démontage des manchons et de la barre de manœuvre**

1. Dévisser sans l'ôter la vis de fixation de barre – donner un coup de marteau sur la tête de la vis pour dégager la pièce de serrage du manchon.
2. Enlever la vis de fixation (répéter cette opération pour le deuxième jeu=autre côté).
3. Enlever la barre de manœuvre en la faisant coulisser verticalement entre les leviers.

Pour le remontage procéder comme pour un premier montage.